

WARRANTY

Owens Classic International ("OCI") warrants that this product is free from defects in materials and workmanship at the time of sale. No warranty merchantability, fitness for particular purpose, title, rightful transfer, freedom from lien, freedom from infringement or otherwise beyond explicit terms hereof is made; and any such or other implied warranty is excluded. Not only under this warranty, but on any cause of action at law or in equity, the sole remedy against OCI shall be repair, replacement or return of this product at the owner's transportation expense as provided below, and all legally-excludable other remedies against OCI including consequential damages are excluded. Any action against OCI on any cause must be commenced no later than one (1) year from OCI's tender of delivery of this product. Any abnormal use of the product excludes all of owner's remedies to the maximum extent permitted by law.

In the event you have a nonconforming product, contact the Warranty Department, OCI, 2200 Maiden Lane, St. Joseph, MI 49085 in writing providing the Model Number, copy of the Sales Receipt or other equivalent evidence of purchase and stating nature of the problem. If OCI determines the product to be nonconforming and covered by this Warranty, the Owner will be provided a Return Goods Authorization Number (RGA#) and instructions on how and where to return the product at owner's expense. OCI will repair the nonconforming product or, after a reasonable number of unsuccessful repair efforts, replace or refund the original price of same at owner's option. Repairs shall be subject to all warranty terms and exclusions herein solely for the balance of the original term hereof. Replacements shall be subject to this warranty starting at delivery.

Notice: This warranty applies solely to domestic sales and shipments made within the continental USA. It gives you specific legal rights in the USA, and you may also have other rights imposed by one or more states in the USA.

GARANTIE

Owens Classic International ("OCI") garantit que ce produit ne présente aucun défaut de matériau ou de fabrication au moment de l'achat. L'article ne porte aucune garantie quant à la qualité marchande, à la convenance à une fin particulière, à la propriété, à la cession légitime, à l'exemption de privilège, à l'exemption de contrefaçon ou autre, au-delà des conditions explicites de la présente; toute autre garantie implicite est exclue. Non seulement en vertu de la présente garantie, mais aussi dans le cadre de toute action en justice, la seule responsabilité de OCI consiste à réparer, remplacer ou retourner le produit au propriétaire; les frais de transport sont alors à la charge de ce dernier, tel qu'il est indiqué ci-dessous. Tout autre recours contre OCI y compris pour dommage indirect, est exclu. Toute action contre OCI doit être intentée au plus tard un (1) an après la livraison du produit. L'emploi anormal du produit retire au propriétaire le droit d'intenter toute poursuite dans la mesure où la loi le permet.

Si vous avez un produit non conforme, écrivez au Warranty Department, OCI, 2200 Maiden Lane, St. Joseph, MI 49085 en fournissant le numéro du modèle, une copie du reçu ou autre preuve d'achat et en indiquant la nature du problème. Si OCI détermine que le produit est non conforme et garanti, le propriétaire recevra un numéro d'autorisation pour produits retournés (NAR#), l'adresse de retour et des instructions sur la façon de retourner à ses propres frais. OCI réparera le produit non conforme ou, après un nombre raisonnable de tentatives infructueuses, le remplacera ou remboursera le prix d'achat, au choix du propriétaire. Les réparations seront soumises à toutes les conditions et exclusions de la présente garantie uniquement pour la durée originale. Les articles de remplacement seront garantis dès livraison.

Note: Cette garantie s'applique uniquement aux ventes domestiques et aux expéditions américaines continentales. Elle vous donne les droits légaux spécifiques aux États-Unis et vous pouvez aussi avoir d'autres droits imposés par un ou plusieurs États aux États-Unis.

GARANTÍA

Owens Classic International ("OCI") garantiza que este producto está libre de defectos de materiales o de mano de obra en el momento de la venta. No se extiende ninguna garantía de comercialización, aptitud para algún propósito en particular, título, transferencia legítima, exención de derecho de retención, exención de contravención u otra garantía que vaya más allá de los términos explícitos aquí presentados; se excluye cualquier garantía tal u otra garantía implícita. No sólo bajo esta garantía sino también en cualquier derecho de acción legal o beneficio, la sola satisfacción contra OCI será la reparación, el cambio, o la devolución de este producto con transporte por cuenta del cliente como se indica más abajo, y se excluyen todos los otros recursos que se puedan excluir legalmente inclusive daños de consecuencia. Cualquier acción contra OCI en cualquier litigio debe iniciarse no más de un (1) año después de la oferta de entrega de este producto por parte de OCI. Cualquier uso anormal de este producto excluye todos los recursos del dueño en la máxima medida permitida por la ley. En el caso de que se encuentre en posesión de un artículo que no le satisfaga, dirijase por escrito al Warranty Department, OCI, 2200 Maiden Lane, St. Joseph, MI 49085, incluyendo el número de modelo, una copia del recibo de compra u otra evidencia de pago equivalente y explicando la naturaleza del problema. Si OCI decide que el producto es defectuoso y que está cubierto bajo los términos de esta garantía, el propietario recibirá un Número de autorización de devolución de artículos (RGA#) e instrucciones en la manera y el lugar en el que devolver el artículo en cuestión a cuenta del propietario. OCI reparará el producto o, después de un número razonable de intentos fallidos de reparación, lo cambiará o devolverá el dinero del precio original a elección del cliente. Las reparaciones estarán sujetas a todos los términos y exclusiones de la garantía presentada aquí solamente por el resto del término original correspondiente. Los cambios quedarán sujetos a esta garantía a partir de la entrega.

Nota: Esta garantía solamente se aplica a ventas nacionales y a envíos hechos dentro de los estados continentales de los Estados Unidos. Esta garantía da derechos legales específicos en los Estados Unidos y es posible que se tengan otros derechos impuestos por uno o más estados dentro de los Estados Unidos.

Instruction Sheet

Replacement Parts List For Model No. 310000

REPLACEMENT PARTS			
ITEM NO.	PART NO.	DESCRIPTION	QTY. REQ'D.
1	31000-02	Lid Assembly (310000) (Includes Items 2-7)	1
2	31000-03	Molded Lid (310000)	1
3	10727-1	Weather Strip	13.5 ft.
4	10707	Hinge Clamp	3
5	10706	Hinge Base	3
6	82057	Hinge Screw	6
7	82249	Hinge Nut	6
8	10730-2	R.H. Latch	1
9	10730-1	L.H. Latch	1
10	182088	Nylon Nut	2
11	82069	Nylon Flat Washer	2

This Chest provides excellent lockable storage area for the home or workshop, on docks, all types of trailers or mounted on trucks. Follow the instructions below for permanently mounting your Chest. Use four large flat washers and four sheet metal screws to mount the Chest. Follow the Installation Instructions below.

Latching/Locking Instructions

- Close the lid. Rotate the lid latch upward over the lid until it snaps into place.
- Insert the shackle of the padlock (not supplied) through the slot in the lid latch and the hole in the lid. Lock the padlock.
(A Master No. 3 or No. 7 Padlock is recommended. Any padlock which meets the requirements shown will also work.)

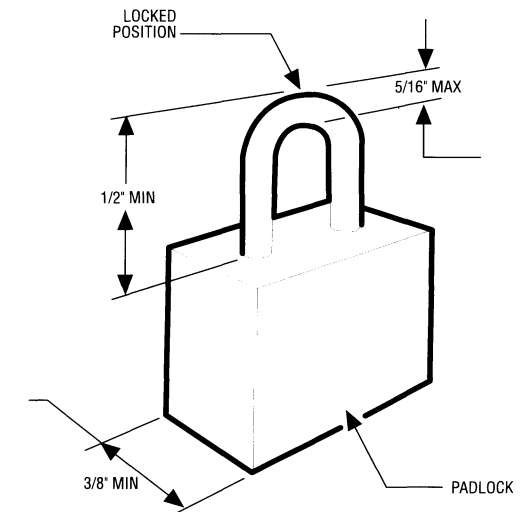

Installation Instructions

- Position the Chest in desired location.
- If you are mounting the Chest in a Truck Bed, be sure the drain holes in the Bed are open. Also, be sure the Chest is positioned so drilling holes and installing the screws through the Bed will not damage fuel lines, fluid lines or electrical wires.
- Using a 3/16" drill bit, drill through the mounting pad area in each corner of the bottom of the Chest and into the surface below the Chest.
- Secure the Chest using the large flat washers and sheet metal screws. After installation, it is recommended the large flat washer and screw be coated with a water proof caulking or other appropriate sealant to create a barrier to water possibly entering the Chest from the bottom.

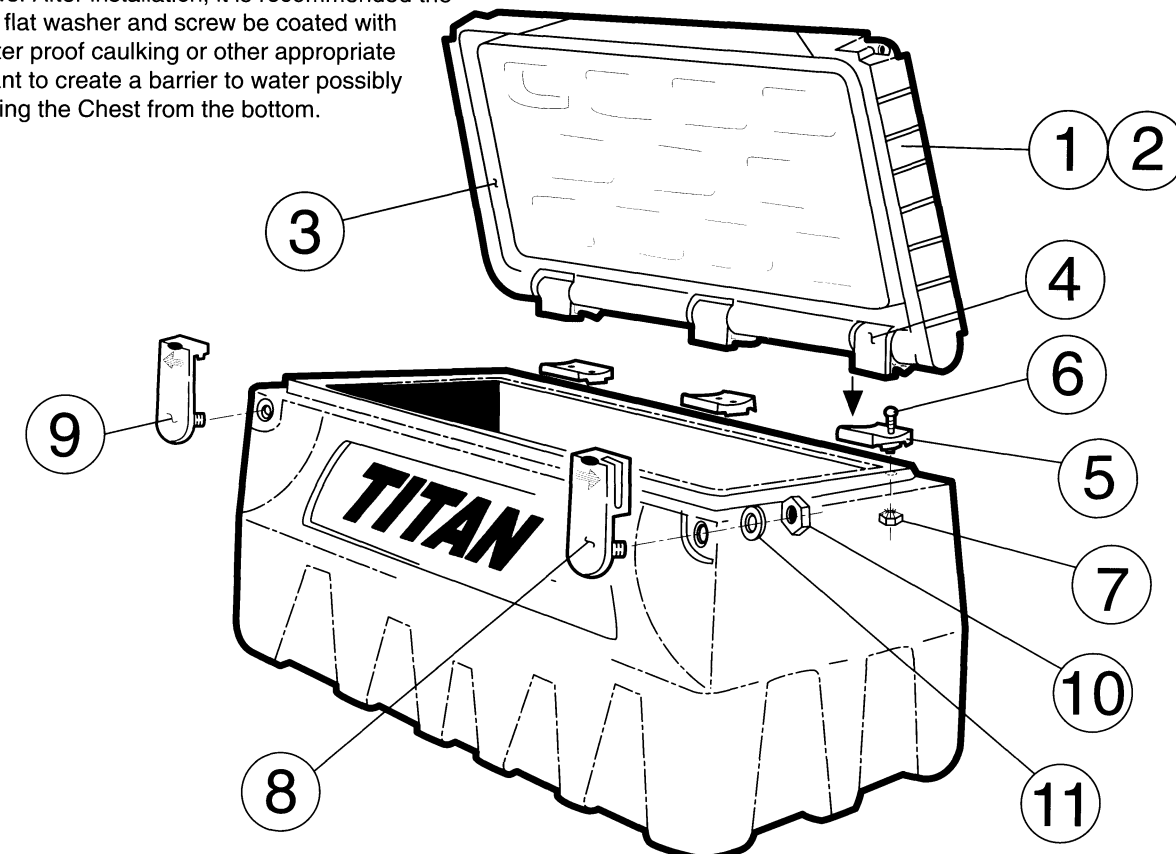

SAVE THIS INSTRUCTION SHEET

Feuille D'Instructions

Liste de pièces de rechange pour le modèle 310000

PIÈCES DE RECHANGE			
NUMÉRO D'ARTICLE	NUMÉRO DE PIÈCE	DESCRIPTION	QUANTITÉ EXIGÉE
1	31000-02	Ensemble du Couvercle (310000) (comprend les articles de 2 à 7)	1
2	31000-03	Couvercle Moulé (310000)	1
3	10727-1	Bourrelet Étanche	13,5 pieds
4	10707	Attache de Charnière	3
5	10706	Base de Charnière	3
6	82057	Vis de Charnière	6
7	82249	Écrou de Charnière	6
8	10730-2	Loquet de Droite	1
9	10730-1	Loquet de Gauche	1
10	182088	Écrou en Nylon	2
11	82069	Rondelle Plate en Nylon	2

Ce coffre offre un excellent coin de rangement verrouillable pour la maison, l'atelier, le chantier, tous les types de caravane ou monté sur les camions. Suivre les instructions ci-dessous pour l'installation permanente de votre coffre. Utiliser quatre grandes rondelles plates et quatre vis à tête pour installer le coffre. Suivre les instructions pour l'installation ci-dessous.

Instructions Pour Fermer Au Loquet/Verrouiller

- Fermer le couvercle. Faire tourner le loquet du couvercle vers le haut au-dessus du couvercle jusqu'à ce qu'il se mette en place d'un coup sec.
- Insérer l'anse de cadenas (non fournie) dans la rainure du loquet de couvercle et le trou du couvercle. Fermer le cadenas. (Un cadenas no. 3 ou no.7 est fortement conseillé. Tout cadenas qui satisfait les besoins indiqués est acceptable.)

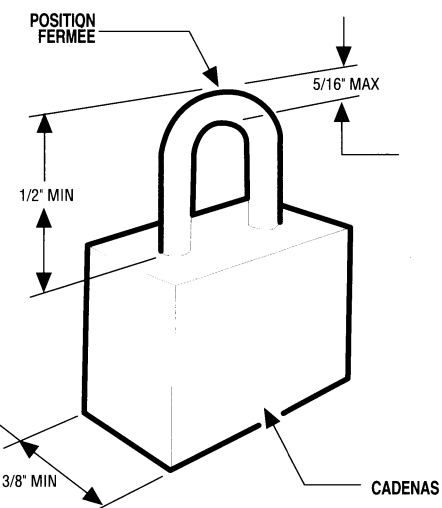

Instructions D'Installation

- Placer le coffre à l'endroit désiré.
- Si vous installez le coffre sur un plateau de camion, s'assurer que les trous de vidange du plateau ne sont pas bloqués. S'assurer également que le coffre est dans une position qui permet de percer des trous et d'installer des vis dans le plateau sans endommager les circuits hydrauliques et électriques et la canalisation d'essence.
- Utiliser une perceuse de 3/16" pour percer la zone du support de montage dans chaque coin au fond du coffre et dans la surface sous le coffre.
- Immobiliser le coffre avec les grandes rondelles plates et les vis à tête. Après l'installation, il est préférable d'enduire les grandes rondelles plates et les vis à tête d'un composé de matage hydrofuge ou d'un produit similaire dans le but de créer une barrière imperméable pour que l'eau ne puisse pas pénétrer le coffre par le fond.

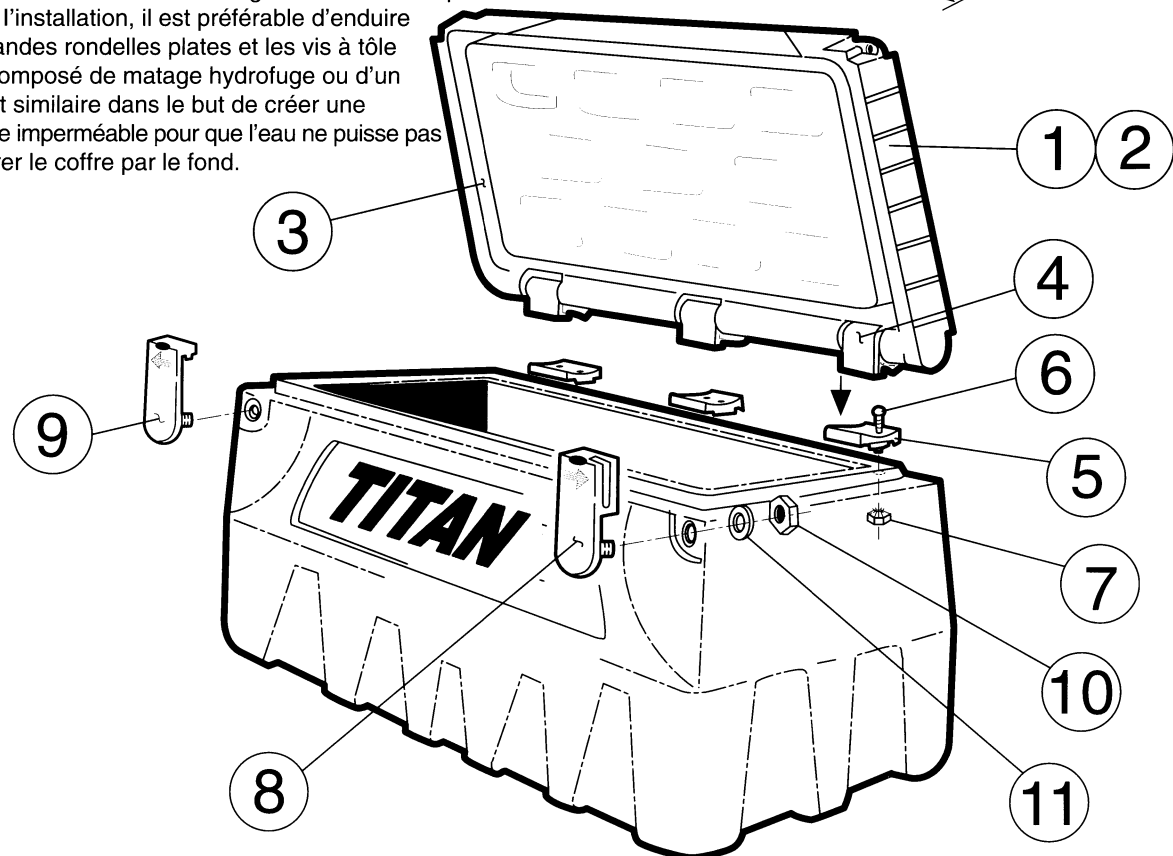

GARDER CETTE FEUILLE D'INSTRUCTIONS

Hoja De Instrucciones

Lista de piezas de repuesto para el modelo n° 310000

Piezas de repuesto			
Artículo n°	Pieza n°	Descripción	Cantidad requerida
1	31000-02	Ensamblaje de la tapa (310000) (incluye artículos 2 a 7)	1
2	31000-03	Tapa moldeada (310000)	1
3	10727-1	Burlete	13,5 pies
4	10707	Abrazadera de bisagra	3
5	10706	Base de bisagra	3
6	82057	Tornillo de bisagra	6
7	82249	Tuerca de bisagra	6
8	10730-2	Enganche, lado derecho	1
9	10730-1	Enganche, lado izquierdo	1
10	182088	Tuerca de nilón	2
11	82069	Arandela plana de nilón	2

Este cofre suministra un excelente lugar de almacenamiento con llave para el hogar o para el taller y en muelles, camiones y todo tipo de remolques. Siga las instrucciones que se dan a continuación para montar permanentemente el cofre. Use cuatro arandelas planas grandes y cuatro tornillos para metal laminado para montar el cofre. Siga las instrucciones de instalación que se dan a continuación.

Instrucciones de enganche/cerradura

- Cierre la tapa. Gire el enganche de la tapa hacia arriba por sobre la tapa hasta que encaje en su lugar.
- Inserte la traba del candado (no suministrado) a través de la ranura en el enganche de la tapa y del agujero en la tapa. Cierre el candado. (Se recomienda un candado Master n°3 o n°7. Cualquier candado que cumpla con los requisitos que se muestran también funcionará.)

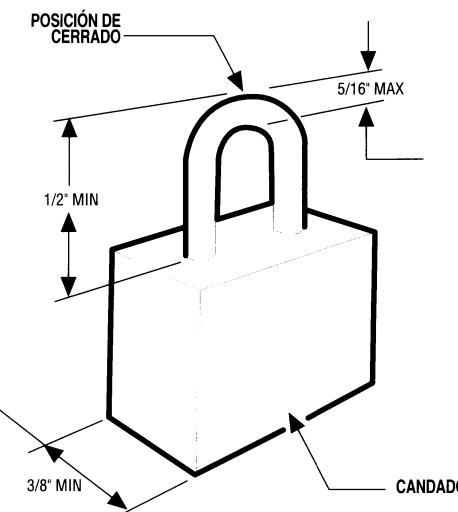

Instrucciones de instalación

- Coloque el cofre en el lugar deseado.
- Si va a montar el cofre en la plataforma de un camión, asegúrese que los agujeros de desagüe en la plataforma estén abiertos. Asimismo, asegúrese que el cofre esté en una posición tal que al perforar agujeros e instalar tornillos a través de la plataforma no dañará las líneas de combustible, las líneas hidráulicas o los cables eléctricos.
- Usando una broca de 3/16" plg., taladre a través del área de las almohadillas de montaje en cada esquina del fondo del cofre hasta la superficie debajo del cofre.
- Asegure el cofre usando las arandelas planas grandes y los tornillos para metal laminado que se suministran. Después de la instalación, se recomienda que la arandela plana grande y el tornillo sean cubiertos con un calafateo impermeable u otro sellador apropiado para crear una barrera contra el agua que pudiera entrar al cofre por debajo.

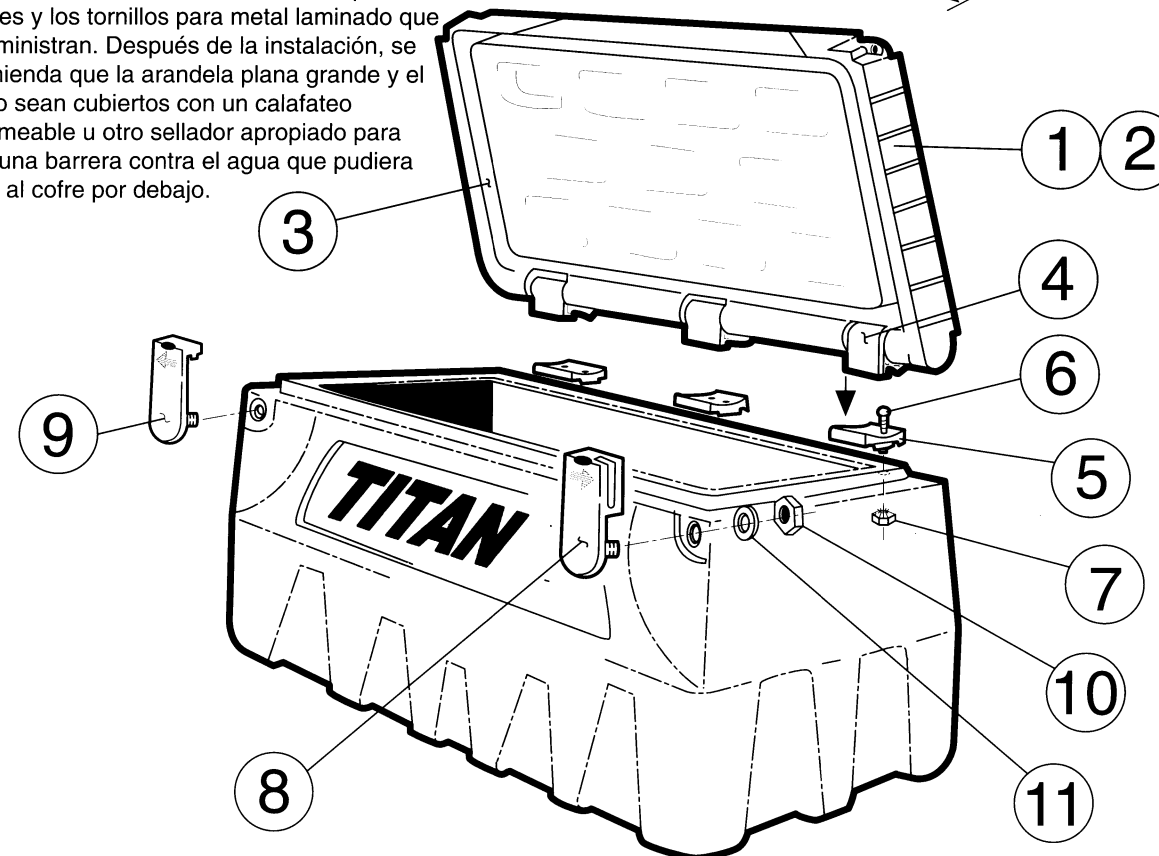

GUARDE ESTA HOJA DE INSTRUCCIONES